

Everris Dropsreader SS-2

JPN

組立て、取扱いと手入れ

everris.



必要な工具



1/2" 7/16"



使用方法を良く読んですべてのパーツが入っているか確認して下さい。

組立て

- 1  前方にスプレッターを取り付ける

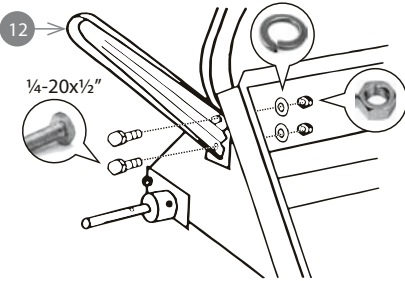

反対側も同じようにする



#7の後、ナットをしっかりと締める

2

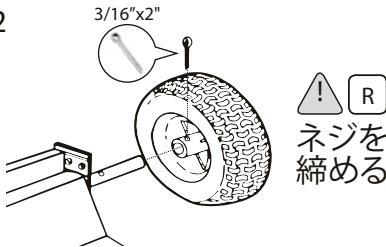

ネジを締める

反対側も同じようにする

3

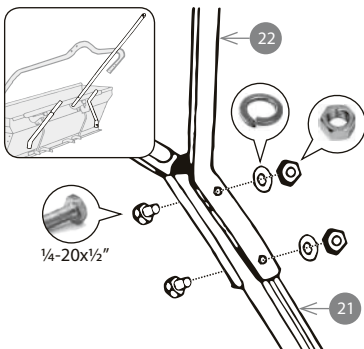

- 4  車輪をまっすぐ立つようにする

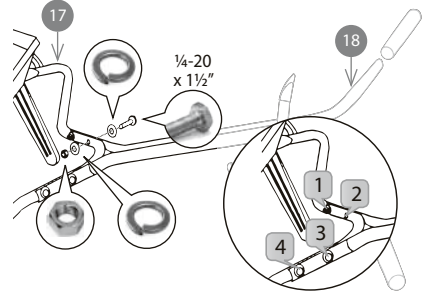

5

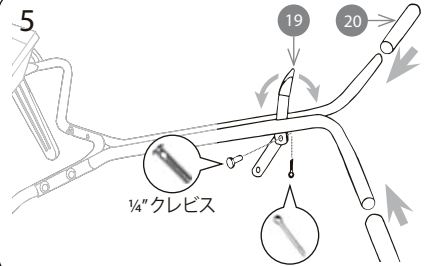

6

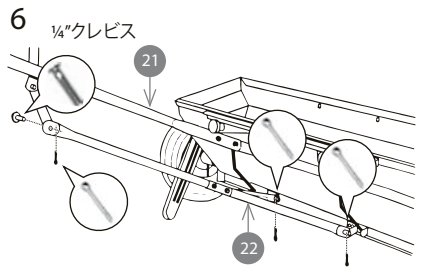

7

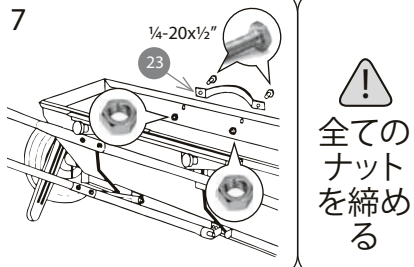

全てのナットを締める

組立て

8 完全に閉じている事を確認する

スプレッターをひっくり返す

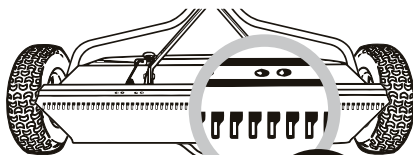
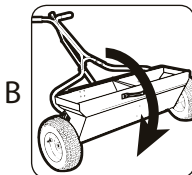

シャットオフバーが穴を完全に塞いでいる事を確認する



9 スプレッターをもとの位置に戻す

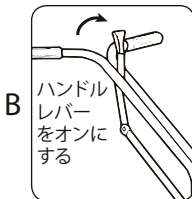
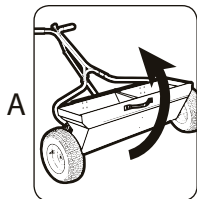

10

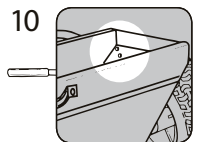

ハンドル支柱についでいるホッパーのボルトを緩める

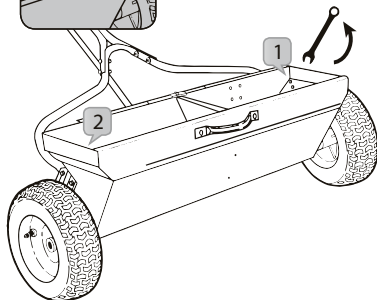

11 ハンドルを下に押し、ボルトを締める

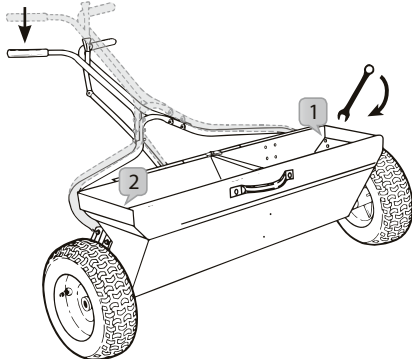

12

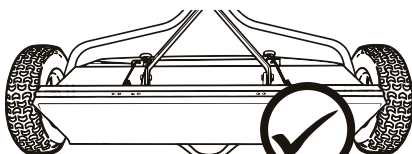
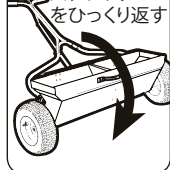
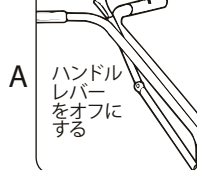

遮断状態をチェックする

操作

1



メーカーによって推奨されているスプレッダーセッティングを使用します。量とパターンを狭い範囲でテストします。天候、スプレッダーの状態や歩くスピードによって施肥量に違いが出ることがあります。

2

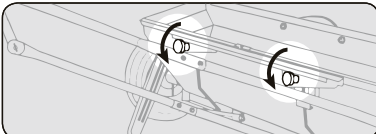

ネジを緩める (ネジを外してしまわないように)

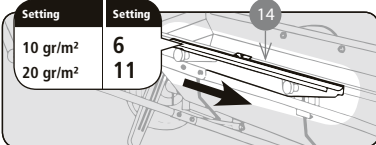

タイバー 14 を正しい位置にスライドさせポインターを推奨レートの目盛りに合わせて

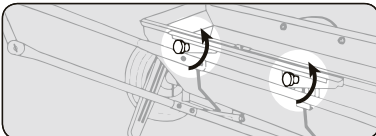

ネジを締める

3

A

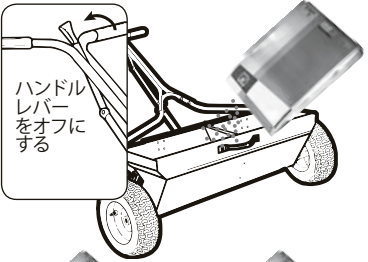

ハンドルレバーをオフにする

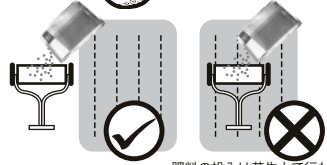

肥料の投入は芝生上で行わない

4

A



歩き始める

ハンドルレバーをオンにする

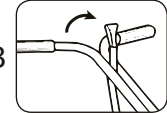

B

ハンドルレバーをオフにして

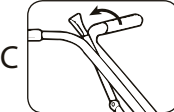

C

止まる (止まってからオフにしないこと)



D



スプレッダーを後進させて使用しないこと

5

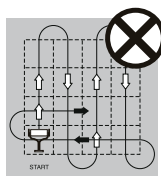
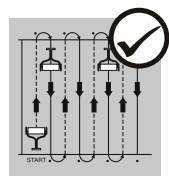

施肥の際は図のように撒く

縦横クロスさせない (施肥ムラを防ぐ)

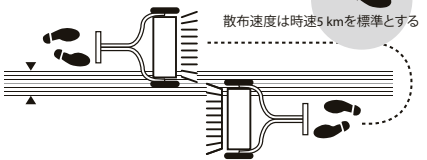

手入れ

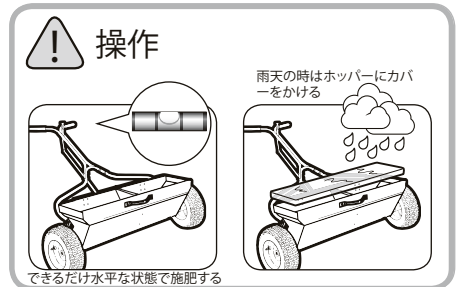
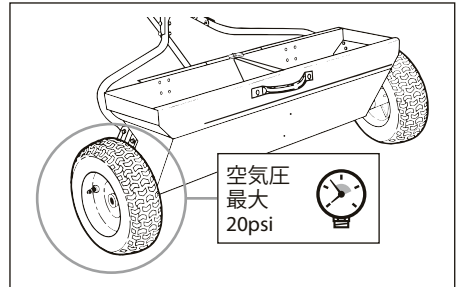
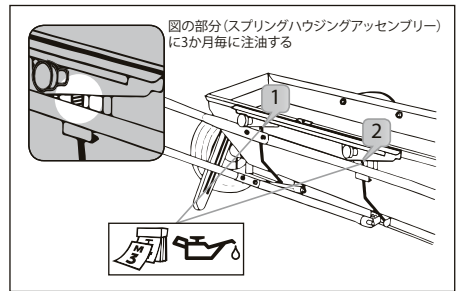
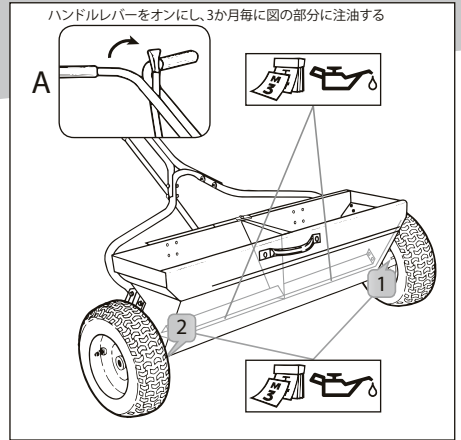
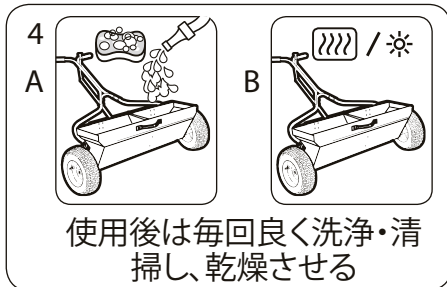
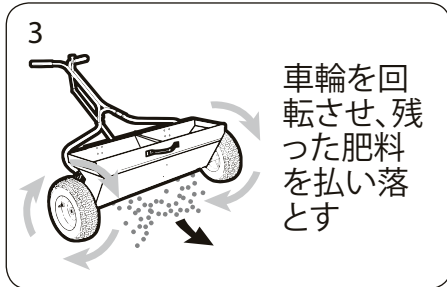
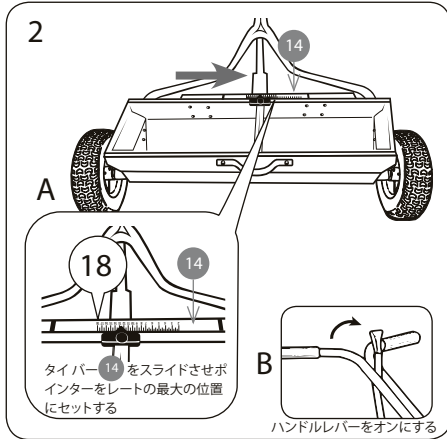
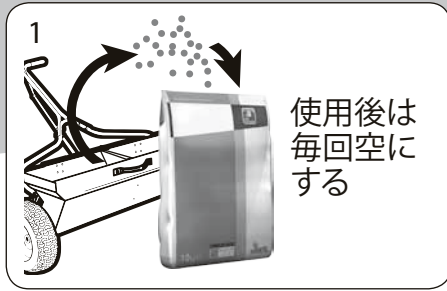

部品図

エバリス ドロップスプレッダー SS-2

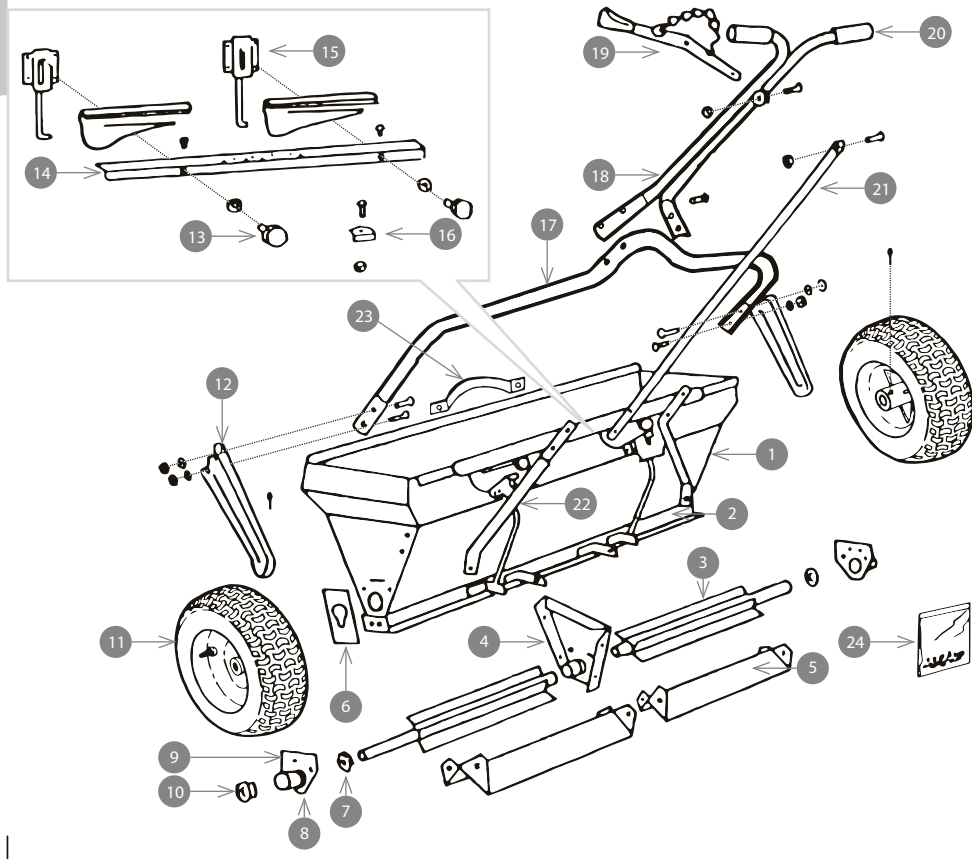

注文部品

#Nr.	部品名	JPN	部品番号 nr.	#Nr.	部品名	JPN	部品番号 nr.
1	ホッパーアッセンブリー SS-2		14475-1	13	レートコントロールノブ		12704
2	シャットオフバーアッセンブリー		14479-1	14	タイヤ		14237
3	アジテーター / アクセルアッセンブリー (左+右 半分)		14228-1	15	スプリングハウジングアッセンブリー		14286
4	ベアリングサポートアッセンブリー		14231	16	ポインター		12708
5	アジテーターバップル		14235	17	ハンドルブレース		15029-1
6	エンドハンガー		14227	18	アッパーハンドルアッセンブリー		15046
7	アクセルグリスシール		14007	19	ハンドルレバーアッセンブリー (チェーン付)		14047
8	プレートアッセンブリー - ベアリングエンド		14222-1	20	ハンドルグリップ		14870
9	グリスフィッティング		90005	21	コントロールチューブ		14415-1
10	アクセルベアリング		14006	22	コントロールチューブブレース		14409
11	ホイール & タイヤアッセンブリー		15043	23	ホッパーハンドル		15048
12	レッグ		12714	24	ファスナーパッケージ		14242-3

JPN



各部品を確認するために、図を役立てて下さい。部品を注文する際は、常時以下の情報をお伝え下さい。
 部品名と、必ず「部品番号nr.」を使用し #Nr.は使わないで下さい。



SS-2

<http://everris.info/z9C3>

Everris International B.V.

www.everris.com

info@everris.com



Everris International B.V. is certified according ISO 9001,
ISO 14001 and OHSAS 18001.

© Everris international B.V. 2014

All rights reserved



everris.